

Jetzt kann es losgehen...

Schritt 1

Nachdem du die zu heftenden Seiten richtig ausgeschossen und auf Doppelbögen gedruckt falzt du diese einzeln in der Mitte und legst sie in der richtigen Reihenfolge ineinander.

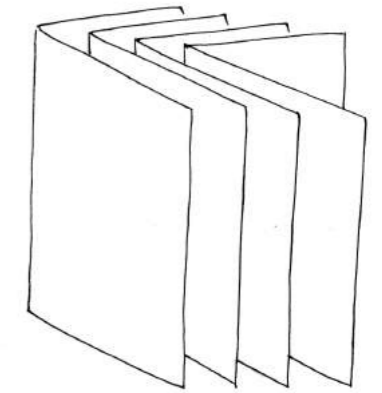
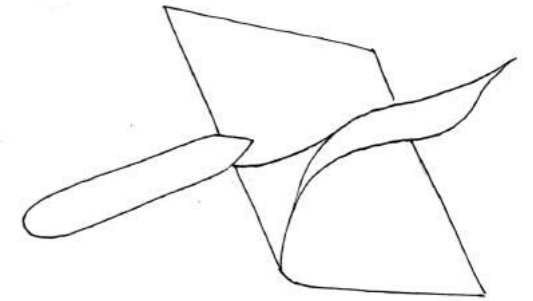

Schritt 2

Markiere nun in der Falz deiner obersten Lage drei Punkte durch die deine Broschur fadengebunden werden soll. Hierbei müssen die äußeren Punkte einen Abstand von mindestens 2 cm zu dem oberen und dem unteren Seitenrand haben und der dritte Punkt sollte genau in der Mitte der Seitenhöhe angezeichnet werden. Achte darauf, dass der Abstand zwischen den Löchern gleich groß ist, da man den Faden am Ende von Außen sieht.

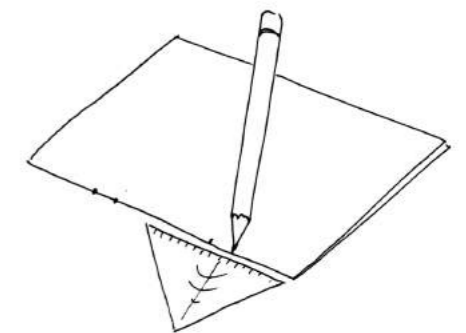

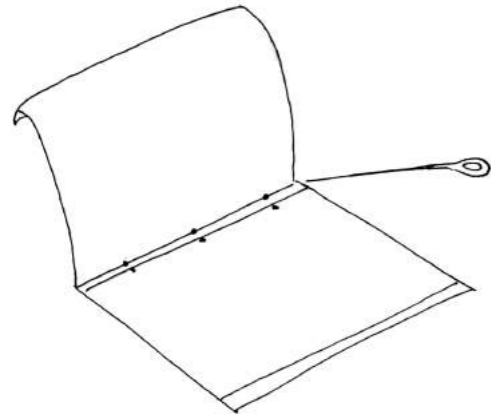

Schritt 3

Jetzt stichst du die drei Löcher mit einer Nadel von Innen nach Außen in den Falz eines jeden Doppelbogens vor.

Schritt 5

Danach legst du alle Bögen ineinander und gehst mit Nadel und Faden 8-förmig durch alle Doppelbögen.

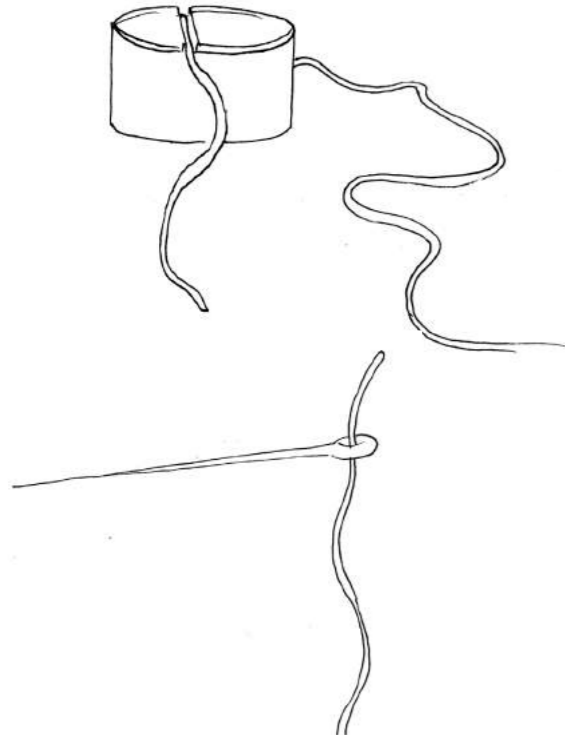
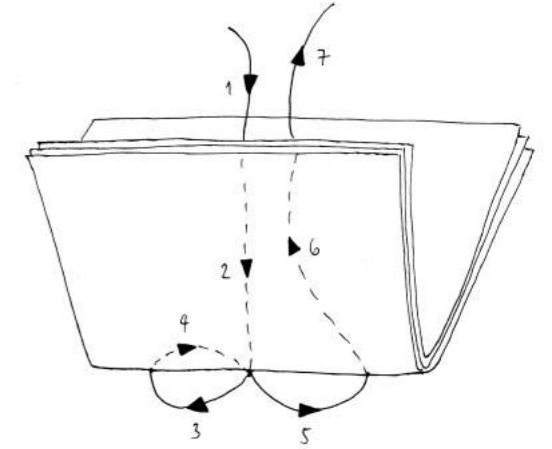

Schritt 4

Sind alle Löcher vorgestochen, kannst du den Faden vorbereiten. Schneide zunächst ca. 1 m Faden ab. Damit er keine Knoten bildet und leichter durch die Einstiche gezogen werden kann, ziehst du ihn zuerst über einen Wachsblock. Dann fädelst du ihn durch die Öse deiner Nadel.

Schritt 6

Abschließend verknötetest du die beiden Enden des Fadens auf der Innenseite der Broschur und kürzt ihn auf 5-10 mm.

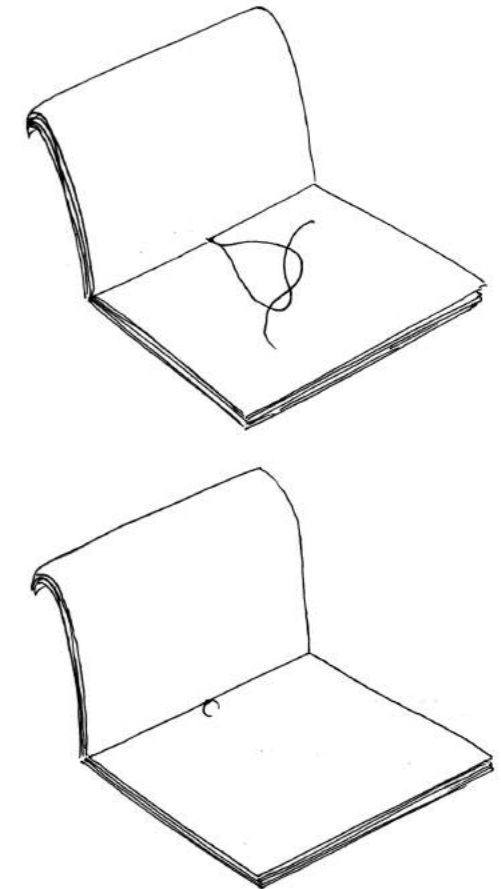

Schritt 7

Wenn du alle Doppelbögen geheftet hast, kannst du sie an den drei Seiten beschneiden, damit diese bündig miteinander abschließen. Am besten nimmst du dazu ein Stahlmaßstab, damit auch alle Seiten gerade zugeschnitten werden.

Fertig ist die Fadenheftung